

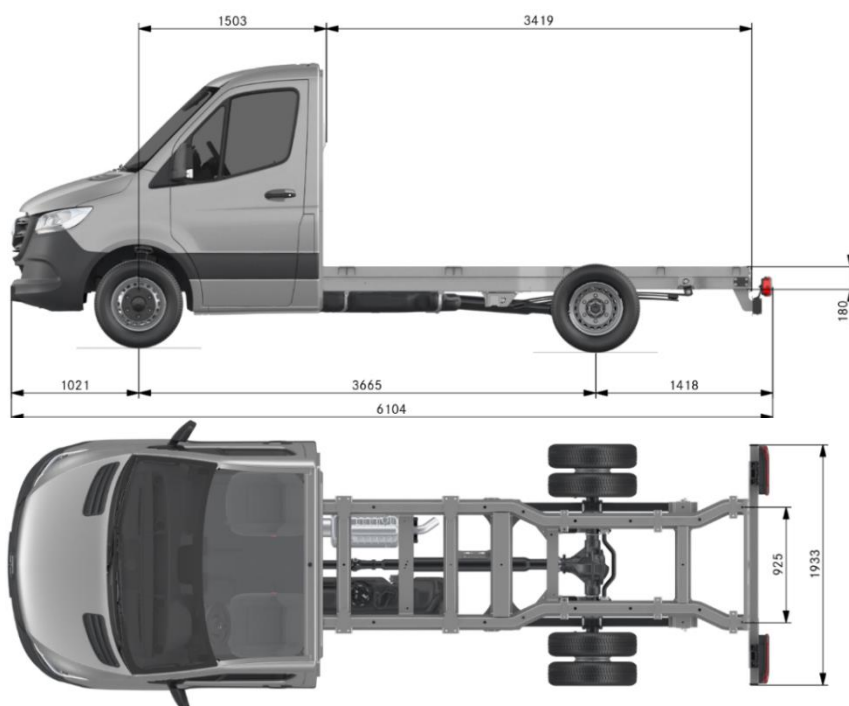

Sprinter Chasis Cabina 517 Mediana 5.5t

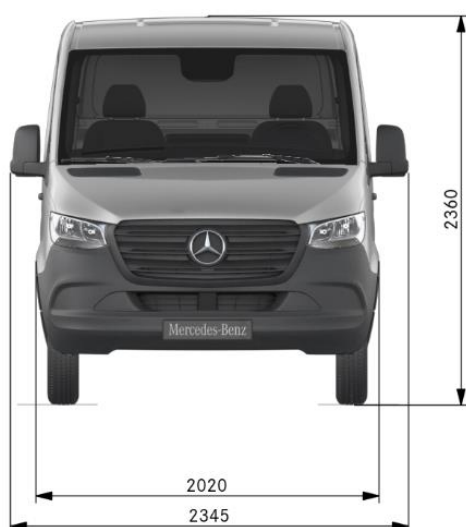

Datos Técnicos

Motor

Serie	OM 654 DE 20 LA Euro VI
N° Cilindros/Disposición/Válvulas	4 / En Línea / 16
Diámetro Cilindro/Carrera/Cilindraje	82 mm / 92 mm / 1,950 cm ³
Potencia Nominal	125 kW (170 CV) a 3800 rpm
Par Motor Máximo	380 Nm a 1600-2400 rpm
Preparación de la Mezcla	Inyección Directa de Combustible Common-Rail (CDI), con Válvulas Electromagnéticas y Turbocompresión.

Depósito/Batería

Capacidad Depósito/Tipo combustible	Aprox. 93 L / Diésel
Depósito de Adblue	Aprox. 22l
Batería	12 V/92 Ah

Transmisión

Tracción	Trasera (RWD)
Embrague	Embrague Monodisco (EHK-260)
Cambio	Automática 9 velocidades 9G-Tronic
Desmultiplicación	5,350 / 3,240 / 2,250 / 1,640 / 1,210 / 1,000 / 0,860 / 0,720 / 0,600 Marcha Atrás 4,800
Desmultiplicación del Diferencial	4,182

Tren de Rodaje

Eje Delantero	Suspensión Independiente; Eje Delantero de Montantes Telescópicos con Ballesta Transversal Parabólica y Estabilizador
Eje Trasero	Eje Trasero Rígido, Conducido
Ruedas (Llantas Eje Delantero Eje Trasero)	De Acero 5,5J x 16 205/75 R16 C 205/75 R16 C Doble Rodado

Sistemas de Seguridad y Frenos

Asistente de Frenado Activo | Frenos ABS (Sistema Anti Bloqueo de Frenos) | Frenos de Disco en las 4 Ruedas | Frenos Delanteros Ventilados | *ADAPTIVE ESP® (Programa Electrónico de Estabilidad)* | ASR (Sistema de Control de Tracción), BAS (Sistema de Asistencia de Frenado de Emergencia), EBV (Distribución Electrónica de la Fuerza de Frenado), BDW (Limpieza de los Discos de Freno) y EBP (Pre-llenado Electrónico del Sistema de Frenos) | Sistema de Frenos Hidráulico de Doble circuito con Servo de Depresión | Asistente al Arranque en Pendientes | *Función de parada y arranque ECO*
El *ADAPTIVE ESP®* adapta las intervenciones del *ESP®* a la carga efectiva de la Sprinter.
ATTENTION ASSIST | Asistente de Viento Lateral | Bolsa de Aire Conductor

Pesos [kg] y Capacidades [m³]

Peso en vacío¹ (Eje Delantero/Trasero/Total)	1,312 / 766 / 2,078
Carga Útil	3,422
Carga Admisible Sobre los Ejes (Delante/Detrás)	2,000 / 3,600
Peso bruto vehicular	5,500
Carga Máxima Sobre el Techo Carga máxima Remolcable con Freno/Sin freno	100 2,000 / 750

¹Según DIN 70020: incl. conductor (75 kg), todos los agentes de servicio y el depósito lleno al 90 %.