

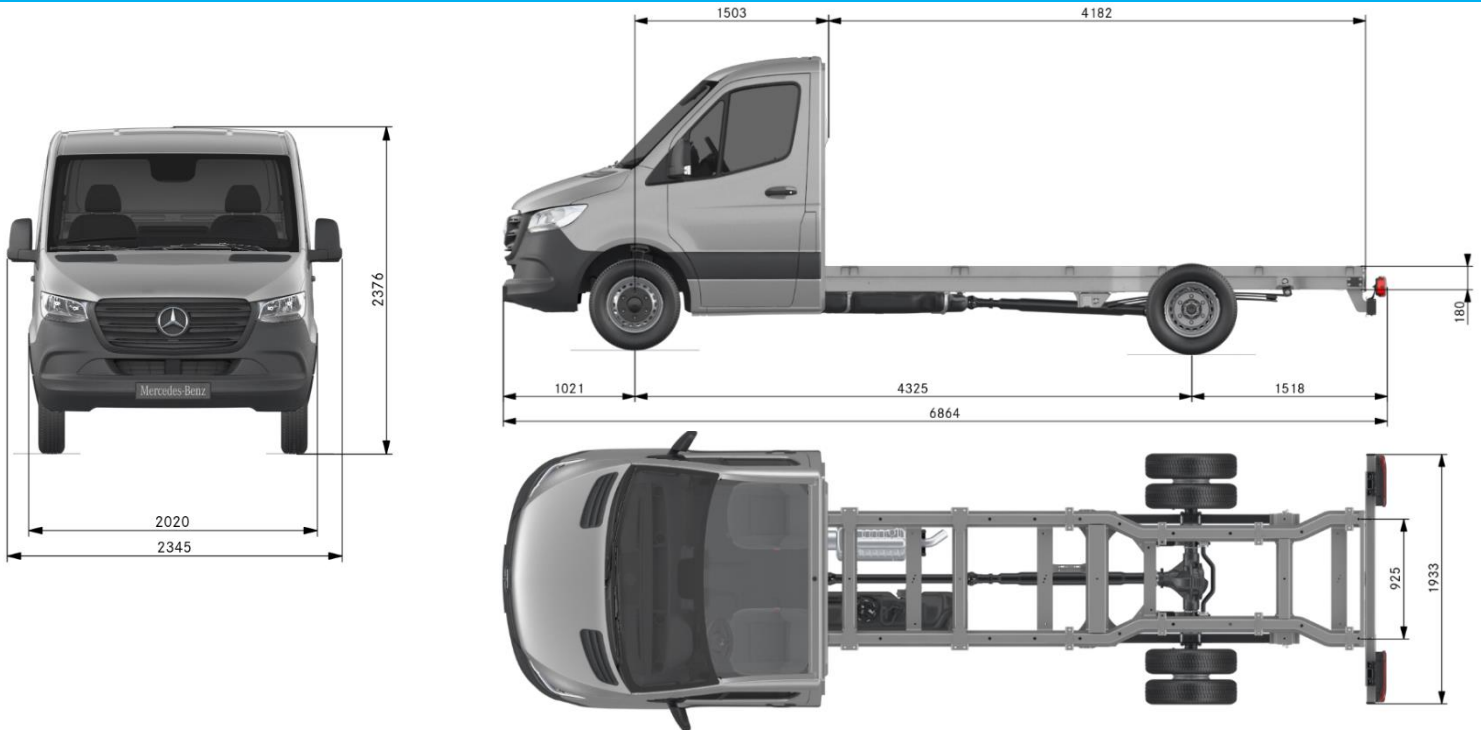

Sprinter Chasis Cabina 5 16 Larga Básica 5.5T

Mercedes-Benz

Dimensiones [mm]



Datos Técnicos

Motor

Serie	OM 651 DE 22 LA Euro V
N° Cilindros/Disposición/Válvulas	4 / En Línea / 16
Diámetro Cilindro/Carrera/Cilindraje	83 mm / 99 mm / 2143 cm ³
Potencia Nominal	120 kW (163 CV) a 3800 rpm
Par Motor Máximo	380 Nm a 1400-2400 rpm
Preparación de la Mezcla	Inyección Directa de Combustible Common-Rail (CDI), con Válvulas Electromagnéticas y Turbocompresión.

Depósito/Batería

Capacidad Depósito/Tipo combustible	Aprox. 93 L / Diésel
Batería	12 V/70 Ah

Transmisión

Tracción	Trasera (RWD)
Embrague	Embrague Monodisco (EHK-260)
Cambio	Manual de 6 Velocidades ECO Gear 360
Desmultiplicación	5,076/2,610/1,518/1,000/0,791/0,675 Marcha Atrás 4,722
Desmultiplicación del Diferencial	4,727

Tren de Rodaje

Eje Delantero	Suspensión Independiente; Eje Delantero de Montantes Telescópicos con Ballesta Transversal Parabólica y Estabilizador
Eje Trasero	Eje Trasero Rígido, Conducido

Ruedas (Llantas Eje Delantero Eje Trasero)	De Acero 5,5J x 16 205/75 R16 C 205/75 R16 C Doble Rodado
---	---

Sistemas de Seguridad y Frenos

Asistente de Frenado Activo | Frenos ABS (Sistema Anti Bloqueo de Frenos) | Frenos de Disco en las 4 Ruedas | Frenos Delanteros Ventilados | ADAPTIVE ESP® (Programa Electrónico de Estabilidad) | ASR (Sistema de Control de Tracción), BAS (Sistema de Asistencia de Frenado de Emergencia), EBV (Distribución Electrónica de la Fuerza de Frenado), BDW (Limpieza de los Discos de Freno) y EBP (Pre-llenado Electrónico del Sistema de Frenos) | Sistema de Frenos Hidráulico de Doble circuito con Servo de Depresión | Asistente al Arranque en Pendientes
El ADAPTIVE ESP® adapta las intervenciones del ESP® a la carga efectiva de la Sprinter.
ATTENTION ASSIST | Asistente de Viento Lateral | Bolsa de Aire Conductor

Pesos [kg] y Capacidades [m³]

Peso en vacío¹ (Eje Delantero/Trasero/Total)	1,326 / 795 / 2,121
Carga Útil	3,379
Carga Admisible Sobre los Ejes (Delante/Detrás)	2,100 / 3,600
Peso bruto vehicular	5,500
Carga Máxima Sobre el Techo Carga máxima Remolcable con Freno/Sin freno	100 2,000 / 750

¹Según DIN 70020: incl. conductor (75 kg), todos los agentes de servicio y el depósito lleno al 90 %.