

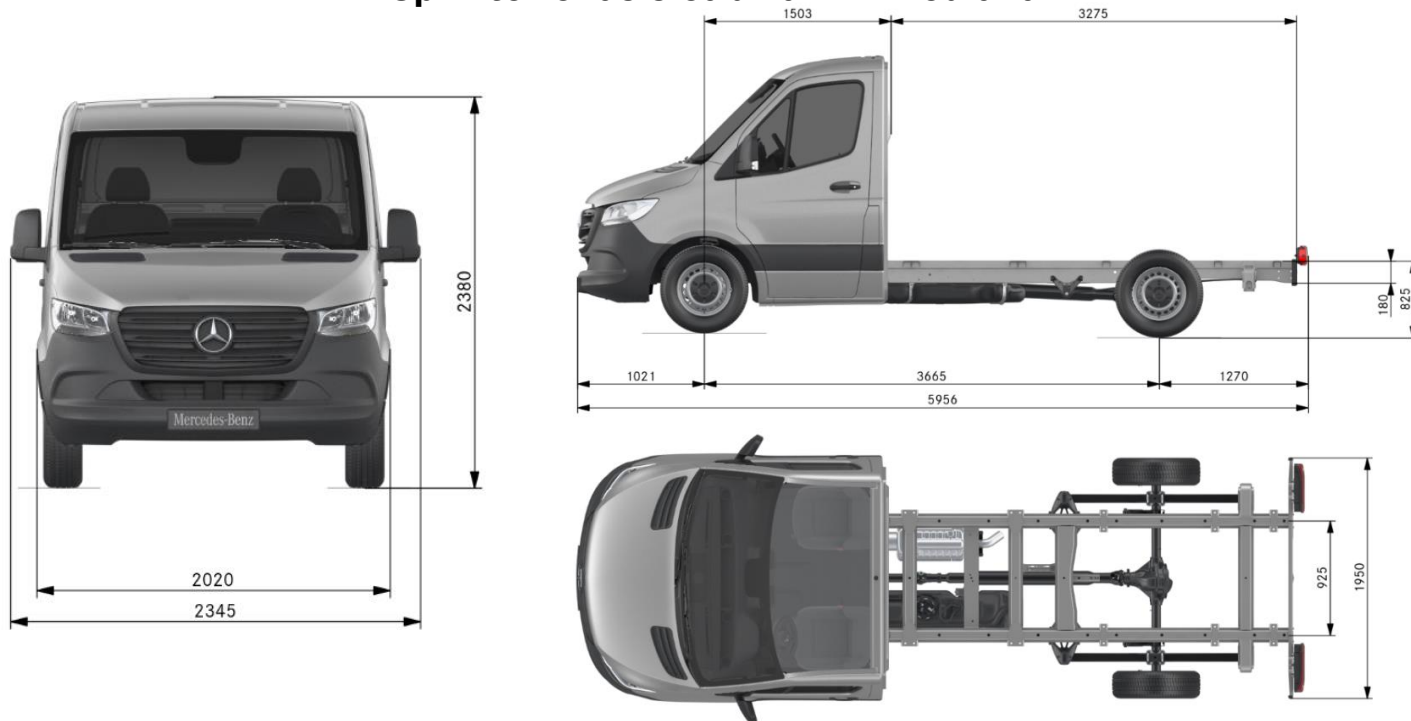

## Sprinter Chasis Cabina 417 Mediana



### Datos Técnicos

#### Motor

<b>Serie</b>	OM 654 DE 20 LA Euro VI
<b>N° Cilindros/Disposición/Válvulas</b>	4 / En Línea / 16
<b>Diámetro Cilindro/Carrera/Cilindraje</b>	82 mm / 92 mm / 1,950 cm <sup>3</sup>
<b>Potencia Nominal</b>	125 kW (170 CV) a 3800 rpm
<b>Par Motor Máximo</b>	380 Nm a 1600-2400 rpm
<b>Preparación de la Mezcla</b>	Inyección Directa de Combustible Common-Rail (CDI), con Válvulas Electromagnéticas y Turbocompresión.

#### Depósito/Batería

<b>Capacidad Depósito/Tipo combustible</b>	Aprox. 93 L / Diésel
<b>Depósito de Adblue</b>	Aprox. 22l
<b>Batería</b>	12 V/92 Ah

#### Transmisión

<b>Tracción</b>	Trasera (RWD)
<b>Embrague</b>	Embrague Monodisco (EHK-260)
<b>Cambio</b>	Manual de 6 Velocidades ECO Gear 360
<b>Desmultiplicación</b>	5,076/2,610/1,518/1,000/0,791/0,675 Marcha Atrás 4,722
<b>Desmultiplicación del Diferencial</b>	4,182

#### Tren de Rodaje

<b>Eje Delantero</b>	Suspensión Independiente; Eje Delantero de Montantes Telescópicos con Ballesta Transversal Parabólica y Estabilizador
<b>Eje Trasero</b>	Eje Trasero Rígido, Conducido
<b>Ruedas (Llantas Eje Delantero Eje Trasero)</b>	De Acero 6,5J x 16   225/75 R16 C   225/75 R16 C Rodado Sencillo

#### Sistemas de Seguridad y Frenos

*Asistente de Frenado Activo* | Frenos ABS (Sistema Anti Bloqueo de Frenos) | Frenos de Disco en las 4 Ruedas | Frenos Delanteros Ventilados | *ADAPTIVE ESP® (Programa Electrónico de Estabilidad)* | ASR (Sistema de Control de Tracción), BAS (Sistema de Asistencia de Frenado de Emergencia), EBV (Distribución Electrónica de la Fuerza de Frenado), BDW (Limpieza de los Discos de Freno) y EBP (Pre-llenado Electrónico del Sistema de Frenos) | Sistema de Frenos Hidráulico de Doble circuito con Servo de Depresión | Asistente al Arranque en Pendientes | *Función de parada y arranque ECO*  
El *ADAPTIVE ESP®* adapta las intervenciones del *ESP®* a la carga efectiva de la Sprinter.  
*ATTENTION ASSIST* | Asistente de Viento Lateral | Bolsa de Aire Conductor

#### Pesos [kg] y Capacidades [m<sup>3</sup>]

<b>Peso en vacío<sup>1</sup> (Eje Delantero/Trasero/Total)</b>	1,236 / 547 / 1,783
<b>Carga Útil</b>	2,317
<b>Carga Admisible Sobre los Ejes (Delante/Detrás)</b>	1,860 / 2,430
<b>Peso bruto vehicular</b>	4,100
<b>Carga Máxima Sobre el Techo  Carga máxima Remolcable con Freno/Sin freno</b>	100   2,000 / 750

<sup>1</sup>Según DIN 70020: incl. conductor (75 kg), todos los agentes de servicio y el depósito lleno al 90 %.